

## Werkzeug-Satz für Gummibuchsen im hinteren Hilfsrahmen | für BMW E60 / E61 / E63 / E64



### ACHTUNG

Lesen Sie die Bedienungsanleitung und die enthaltenen Sicherheitshinweise aufmerksam durch, bevor Sie das Produkt verwenden. Benutzen Sie das Produkt korrekt, mit Vorsicht und nur dem Verwendungszweck entsprechend. Nichtbeachtung der Sicherheitshinweise kann zu Schäden, Verletzungen und Erlöschen der Gewährleistung führen. Bewahren Sie diese Anleitungen für späteres Nachlesen an einem sicheren und trockenen Ort auf. Legen Sie die Bedienungsanleitung bei, wenn Sie das Produkt an Dritte weitergeben.

### VERWENDUNGSZWECK

Dieser Werkzeugsatz dient zum Aus- und Einbau der vier Hilfsrahmenbuchsen OE 33 316 770 826 bei BMW 520D, 520I, 523I, 525D, 525I (Motoren M54+N52), 525XI, 530D (Motoren N57+M57N2), 530XD, 530I (Motoren M54+N52), 530XI, 535D, 540I, 545I, 550I (Typ E60, E60LCI, E61, E61LCI, E63, E63LCI, E64, E64LCI).

### SICHERHEITSHINWEISE

- Lesen Sie die Anweisungen vor Arbeitsbeginn aufmerksam durch.
- Verwenden Sie das Werkzeug nur für Arbeiten, für die es vorgesehen ist.
- Beachten Sie die allgemein gültigen Sicherheitshinweise für Werkstätten.
- Halten Sie Ihren Arbeitsbereich aufgeräumt und sauber. Zugestellte Flächen oder Gänge erhöhen das Risiko von Verletzungen.
- Benutzen Sie beim Anheben des Fahrzeugs immer die vom Fahrzeughersteller vorgesehenen Hebeplätze.
- Stellen Sie vor dem Arbeiten unter einem Fahrzeug stets sicher, dass das Fahrzeug durch Achsständer oder Rampen ausreichend abgestützt ist. Verkeilen Sie die Räder und stellen Sie sicher, dass die Handbremse fest angezogen ist.
- Tragen Sie beim Arbeiten mit diesem Werkzeugsatz immer Handschuhe und Schutzbrille.
- Achten Sie beim Arbeiten auf einen sicheren und rutschfesten Stand.
- Überprüfen Sie regelmäßig den Zustand des Werkzeugs und benutzen Sie es nicht, wenn es beschädigt ist.
- Stellen Sie sicher, dass das Werkzeug ordnungsgemäß montiert ist.
- Spindel nicht übermäßig festziehen oder übermäßige Kraft anwenden, da hierdurch sowohl das Werkzeug als auch das Bauteil beschädigt werden kann.
- Das Werkzeug ist nicht für Schlagschrauber geeignet. Die Verwendung eines Schlagschraubers kann zum Bersten von Werkzeugteilen führen und umherfliegende Werkzeugfragmente können Verletzungen verursachen.
- Diese Anleitung dient als Kurzinformation und ersetzt keinesfalls ein Werkstatthandbuch, verwenden Sie immer fahrzeugspezifische Serviceliteratur, dieser entnehmen Sie bitte technische Angaben wie Drehmomentwerte, Hinweise zur Demontage/Montage, usw.
- Fetten Sie immer die Schraubengewinde, ehe Sie das Werkzeug verwenden.
- Halten Sie Kinder und unbefugte Personen vom Arbeitsbereich fern.
- Lassen Sie Kinder nicht mit dem Werkzeug oder dessen Verpackung spielen und bewahren Sie dieses Werkzeug außerhalb der Reichweite von Kindern auf.

### UMWELTSCHUTZ

Recyceln Sie unerwünschte Stoffe, anstatt sie als Abfall zu entsorgen. Verpackungen sind zu sortieren, einer Wertstoffsammelstelle zuzuführen und umweltgerecht zu entsorgen. Erkundigen Sie sich bei Ihrer örtlichen Abfallbehörde über Recyclingmaßnahmen.



### VERWENDUNG

Die Werkzeuge sind geeignet für die markierten Buchsen OE 33 316 770 826.

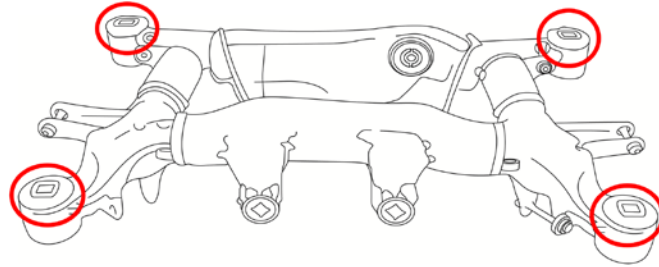

### DEMONTAGE VORDERER BUCHSEN

Drücken Sie die Zapfenstücke des Werkzeugs (1) zu, bevor Sie die Buchse entfernen.  
Werkzeug (1) und Werkzeug (5) auf die Buchse setzen.  
Werkzeug (3.1) und Werkzeug (3.2) unter der Buchse anbringen.  
Drehen Sie die Spindel (6) im Uhrzeigersinn bis zur Buchse, um die Buchse zu entfernen.

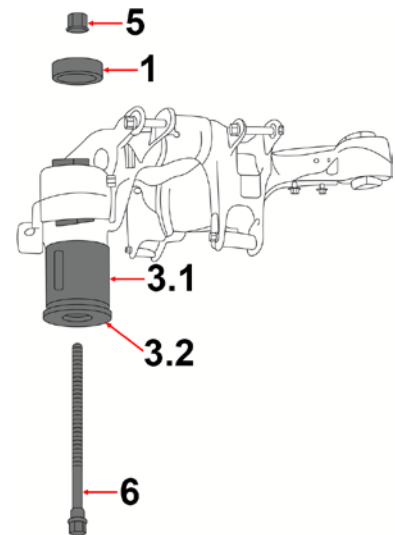

### MONTAGE VORDERER BUCHSEN

Öffnen Sie die Zapfenstücke des Werkzeugs (5) vor dem Einbau.  
Werkzeug (4) und Werkzeug (5) auf den Rahmen setzen.  
Spindel (6) im Uhrzeigersinn durch Werkzeug (1) und Werkzeug (7) drehen.  
Spindel (6) im Uhrzeigersinn drehen, bis die Zapfenstücke den Rahmen berühren.

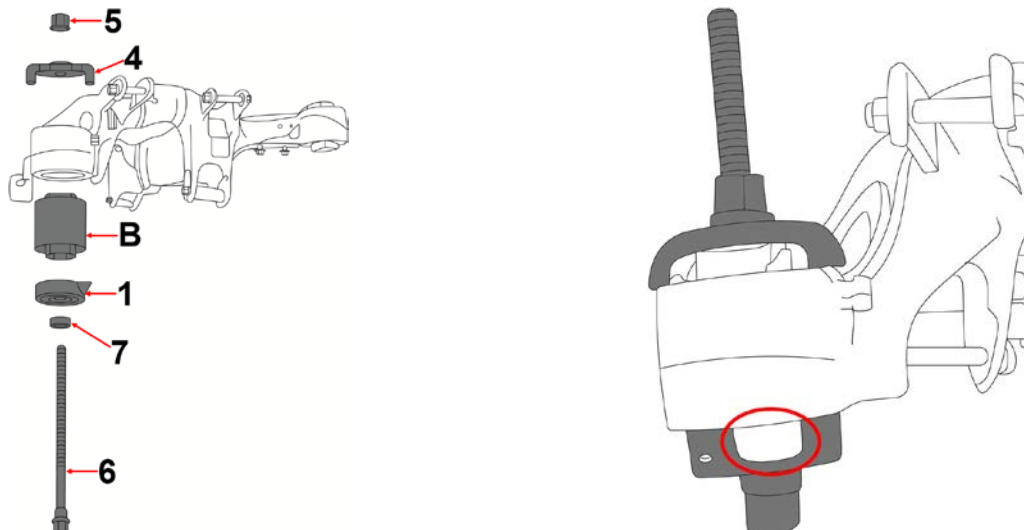

### DEMONTAGE HINTERER BUCHSEN

Drücken Sie die Zapfenstücke des Werkzeugs (1) zu, bevor Sie die Buchse entfernen.  
 Werkzeug (1) und Werkzeug (5) auf die Buchse setzen.  
 Werkzeug (3.1) und Werkzeug (3.2) unter der Buchse anbringen.  
 Drehen Sie die Spindel (6) im Uhrzeigersinn bis zur Buchse, um die Buchse zu entfernen.

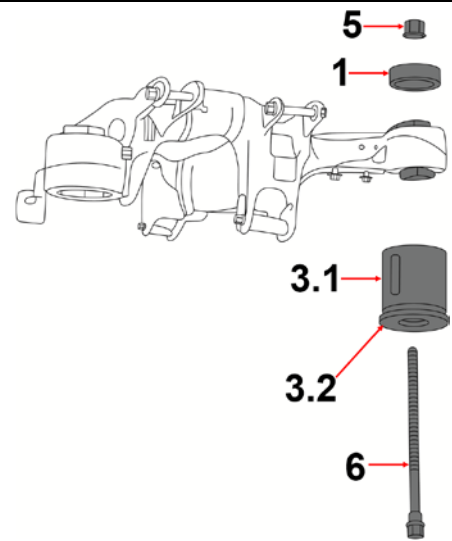

### MONTAGE HINTERER BUCHSEN

Öffnen Sie die Zapfenstücke des Werkzeugs (5) vor dem Einbau.  
 Werkzeug (4) und Werkzeug (5) auf den Rahmen setzen.  
 Spindel (6) im Uhrzeigersinn durch Werkzeug (1) und Werkzeug (7) drehen.  
 Spindel (6) im Uhrzeigersinn drehen, bis die Buchse ca. 4-5 mm aus dem Rahmen herausragt.

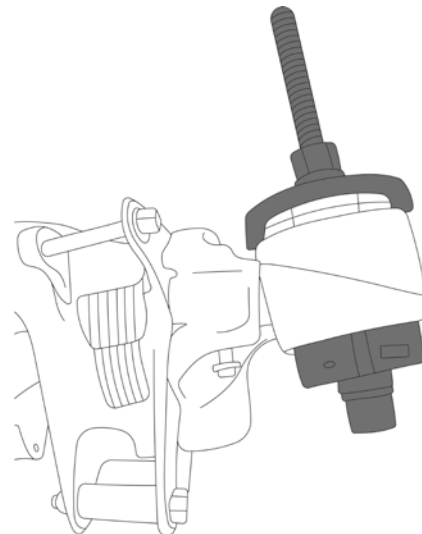
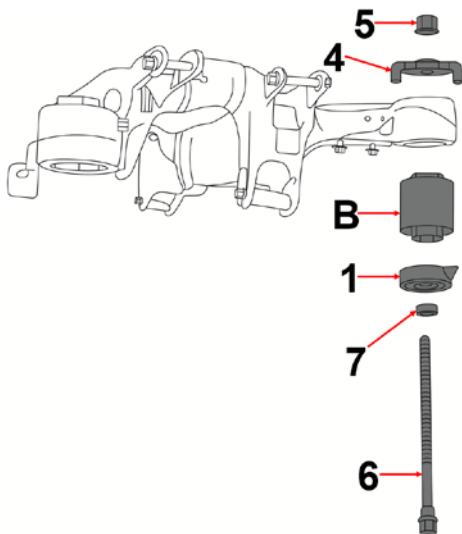

### NOTIZEN

---



---



---



---



---



---



---

## Rear Subframe Bush Tool Set for BMW BMW E60 / E61 / E63 / E64



### ATTENTION

Read the operating instructions and all safety instructions contained therein carefully before using the product. Use the product correctly, with care and only according to the intended purpose. Non-compliance of the safety instructions may lead to damage, personal injury and to termination of the warranty. Keep these instructions in a safe and dry location for future reference. Enclose the operating instructions when handing over the product to third parties.

### INTENDED USE

This tool set is used to remove and install the four subframe bushes OE 33 316 770 826 on BMW 520D, 520I, 523I, 525D, 525I (engines M54+N52), 525XI, 530D (engines N57+M57N2), 530XD, 530I (engines M54+N52), 530XI, 535D, 540I, 545I, 550I (type E60, E60LCI, E61, E61LCI, E63, E63LCI, E64, E64LCI).

### SAFETY INFORMATIONS

- Read carefully the instructions before working with this tool set.
- Do not use this tool set for other purpose for which it is designed.
- Observe the general safety instructions for garages.
- Keep your work area tidy and clean. Areas or corridors which are untidy increase the risk of injury.
- Lifting of vehicles only allowed on the special lifting points.
- Before starting the work under a vehicle always ensure that it is adequately supported by axle stands or ramps. Chock wheels and ensure that the hand brake is firmly applied.
- Always use approved eye protection, especially when working under vehicles.
- Ensure a secure and well-gripped stance during fitting.
- Check the condition of the tool regularly and do not use it if it is damaged.
- Make sure the tool is properly mounted.
- Do not over tighten the spindle or apply excessive force, as this may damage both the tool and the component.
- The tool is not suitable for impact wrenches. The use of an impact wrench can rupture tool parts and flying tool fragments can cause injury.
- This manual serves as a brief guide and does not replace a workshop manual. Always refer to the vehicle-specific service literature, particularly the technical data such as torque values and instructions for disassembly/assembly, etc.
- Fetten Sie immer die Schraubengewinde, ehe Sie das Werkzeug verwenden.
- Keep children and other unauthorized persons away from the work area.
- Do not let children play with the tool or its packaging and keep this tool out of the reach of children.

### ENVIRONMENTAL PROTECTION

Recycle unwanted materials instead of disposing of them as waste. Packaging should be sorted, taken to a recycling centre and disposed of in a manner which is compatible with the environment. Contact your local solid waste authority for recycling information.



### APPLICATIONS

The tools are suitable for the four marked bushes OE 33 316 770 826.

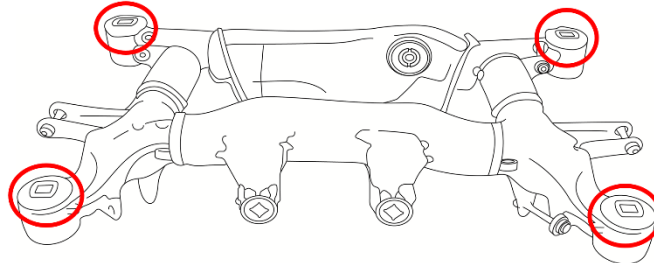

### REMOVING FRONT BUSHES

Pressing the tenon pieces of tool (1) closed before removing the bush.  
 Put tool (1) and tool (5) onto the bush.  
 Put tool (3.1) and tool (3.2) underneath the bush.  
 Turn spindle (6) in clockwise direction up to the bush to remove the bush.

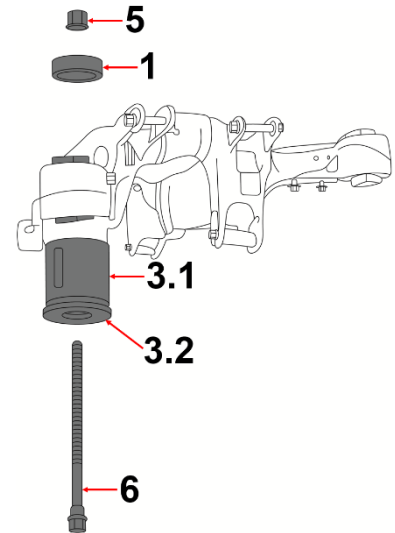

### INSTALLING FRONT BUSHES

Opening the tenon pieces of tool (5) before installing.  
 Put tool (4) and tool (5) onto the frame.  
 Turn spindle (6) in clockwise direction through tool (1) and tool (7).  
 Turn spindle (6) in clockwise direction until the tenon pieces touch the frame.

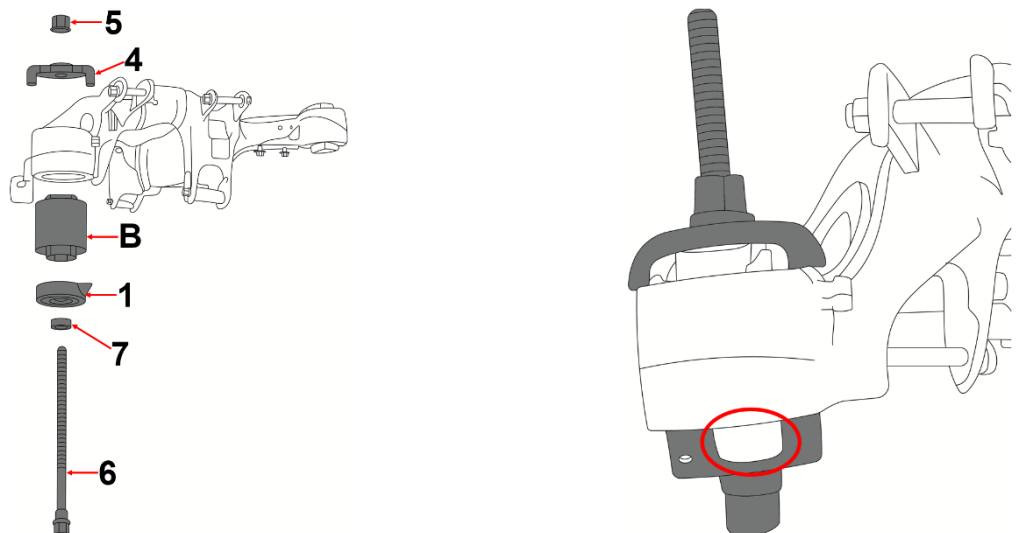

**REMOVING REAR BUSHES**

Pressing the tenon pieces of tool (1) closed before removing the bush.  
Put tool (1) and tool (5) onto the bush.  
Put tool (3.1) and tool (3.2) underneath the bush.  
Turn spindle (6) in clockwise direction up to the bush to remove the bush.

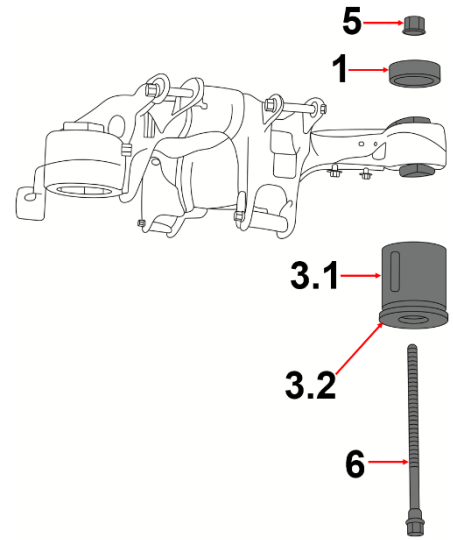

**INSTALLING REAR BUSHES**

Opening the tenon pieces of tool (5) before installing.  
Put tool (4) and tool (5) onto the frame.  
Turn spindle (6) in clockwise direction through tool (1) and tool (7).  
Turn spindle (6) in clockwise direction until you see the bush go over the frame for 4-5mm.

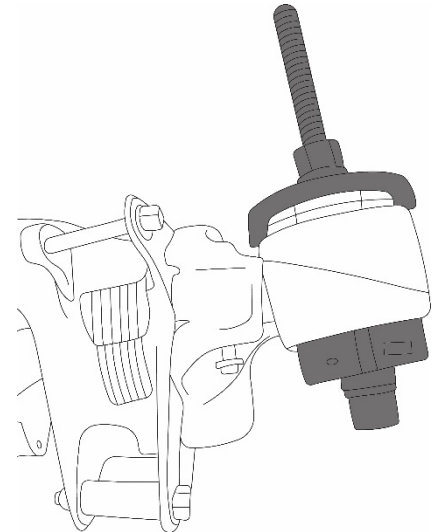
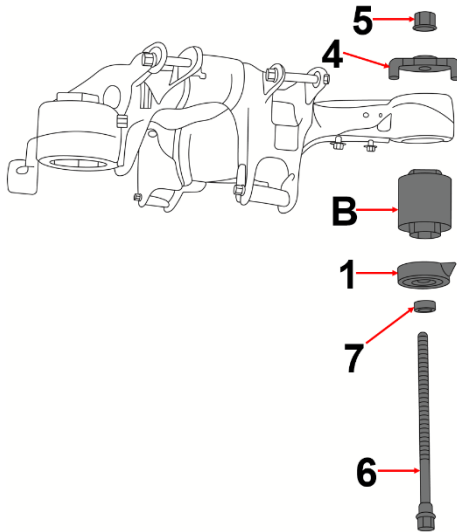

**NOTES**

---



---



---



---



---



---



---



---



## Jeu d'outils pour les douilles en caoutchouc dans le cadre auxiliaire arrière pour BMW E60/E61/E63/E64



### ATTENTION

Veillez lire attentivement la notice d'utilisation et les consignes de sécurité avant d'utiliser le produit. Utilisez correctement le produit, avec prudence et uniquement en conformité avec l'utilisation prévue. Ne pas respecter les instructions et consignes de sécurité peut entraîner des blessures, des dommages matériels et l'annulation de la garantie. Conservez ce manuel en lieu sûr et sec, afin de pouvoir le consulter ultérieurement. Veuillez joindre le présent mode d'emploi au produit si vous le transmettez à des tiers.

### UTILISATION PRÉVUE

Ce jeu d'outils permet de démonter et de monter les quatre douilles du cadre auxiliaire OE 33 316 770 826 sur les BMW 520D, 520I, 523I, 525D, 525I (moteurs M54+N52), 525XI, 530D (moteurs N57+M57N2), 530XD, 530I (moteurs M54+N52), 530XI, 535D, 540I, 545I, 550I (types E60, E60LCI, E61, E61LCI, E63, E63LCI, E64, E64LCI).

### CONSIGNES DE SÉCURITÉ

- Lisez attentivement les instructions avant de commencer le travail.
- N'utilisez l'outil que pour les travaux pour lesquels il a été conçu.
- Respectez les consignes générales de sécurité pour les ateliers.
- Gardez toujours propre et bien éclairée votre zone de travail. Les surfaces et les passages encombrés augmentent le risque de blessures.
- Lorsque vous allez soulever un véhicule, veuillez toujours utiliser les points de levage prévus par le constructeur du véhicule.
- Avant de commencer à travailler sous un véhicule, assurez-vous toujours qu'il soit suffisamment étayé à l'aide de vérins de fosse et/ou de rampes. Mettez des coins sous les roues et assurez-vous que le frein à main est fermement serré.
- Portez toujours des gants et des lunettes de protection lorsque vous allez travailler avec cet outil.
- Veillez à adopter une posture ferme et bien stable pendant les travaux.
- Vérifiez régulièrement l'état de l'outil et ne l'utilisez pas s'il est endommagé.
- Assurez-vous que l'outil est correctement monté.
- Ne serrez pas excessivement la broche et n'y appliquez pas une force exagérée, car cela endommagerait autant l'outil que le composant sur lequel vous travaillez.
- L'outil ne doit pas être utilisé avec des clés à chocs. L'utilisation d'une clé à chocs peut provoquer l'éclatement des composants de l'outil et des fragments projetés peuvent causer des blessures.
- Ces instructions sont des informations brèves et ne peuvent pas remplacer le manuel de l'atelier. Consultez toujours les manuels de service spécifiques du véhicule pour des informations techniques comme la valeur du moment de couple, des instructions de démontage/montage, etc.
- Lubrifiez toujours le filetage de la tige avec de la graisse et avant d'utiliser l'outil.
- Maintenez à l'écart les enfants et toutes les autres personnes non autorisées de la zone de travail.
- Ne permettez pas aux enfants de jouer avec l'outil ou son emballage et gardez cet outil hors de leur portée.

## PROTECTION DE L'ENVIRONNEMENT

Recyclez les matières indésirables au lieu de les jeter comme déchets. Emballages doivent être triés, envoyés à un point de collecte de recyclage et éliminés dans le respect de l'environnement. Consultez votre autorité locale de gestion des déchets à propos des mesures de recyclage à appliquer.



## UTILISATION

Les outils conviennent pour les douilles marquées OE 33 316 770 826.

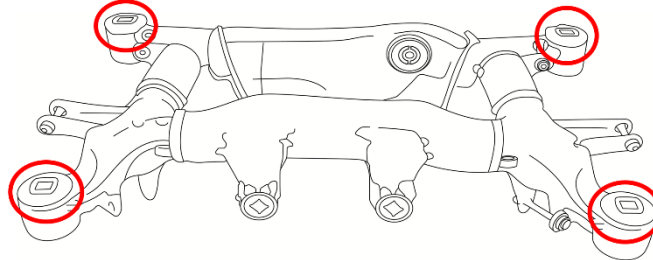

## DÉMONTAGE DES DOUILLES AVANT

Fermez les embouts de broche de l'outil (1) en appuyant dessus, avant de retirer la douille.  
Placez l'outil (1) et l'outil (5) sur la douille.  
Placez l'outil (3.1) et l'outil (3.2) sous la douille.  
Vissez la broche (6) dans le sens des aiguilles d'une montre jusqu'à la douille pour la retirer.

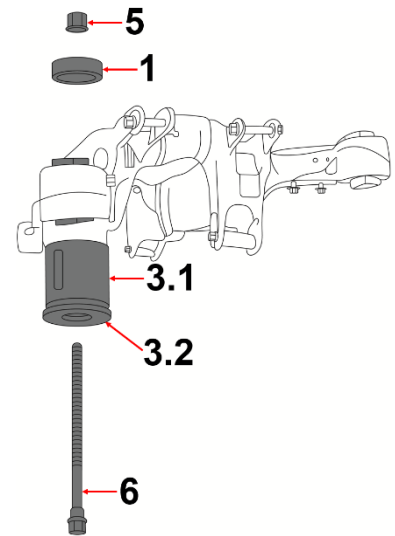

## MONTAGE DES DOUILLES AVANT

Ouvrez les embouts de broche de l'outil (5) avant le montage. Placez l'outil (4) et l'outil (5) sur le cadre. Vissez la broche (6) dans le sens des aiguilles d'une montre à travers l'outil (1) et l'outil (7). Continuez à tourner la broche (6) dans le sens des aiguilles d'une montre jusqu'à ce que les embouts de broche touchent le cadre.

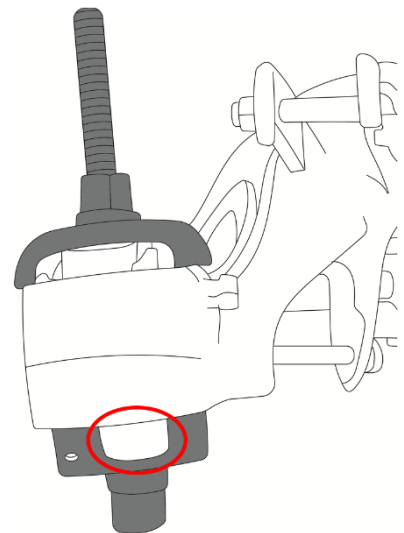
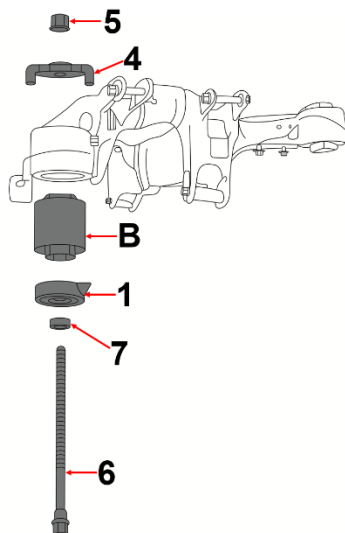



## DÉMONTAGE DES DOUILLES ARRIÈRE

Fermez les embouts de broche de l'outil (1) en appuyant dessus, avant de retirer la douille.  
 Placez l'outil (1) et l'outil (5) sur la douille.  
 Placez l'outil (3.1) et l'outil (3.2) sous la douille.  
 Vissez la broche (6) dans le sens des aiguilles d'une montre jusqu'à la douille pour la retirer.

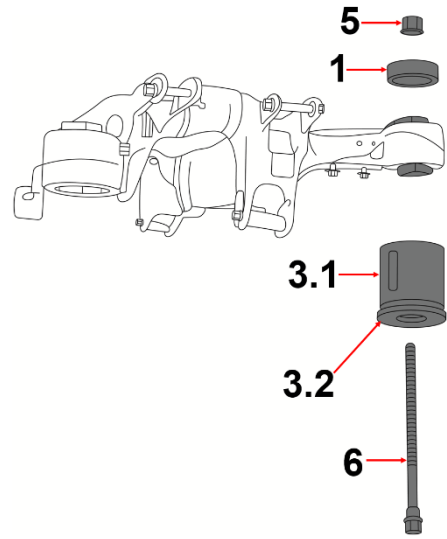

## MONTAGE DES DOUILLES ARRIÈRE

Ouvrez les embouts de broche de l'outil (5) avant le montage. Placez l'outil (4) et l'outil (5) sur le cadre.  
 Vissez la broche (6) dans le sens des aiguilles d'une montre à travers l'outil (1) et l'outil (7).  
 Continuez à tourner la broche (6) dans le sens des aiguilles d'une montre jusqu'à ce que la douille sorte du cadre sur environ 4 à 5 mm.

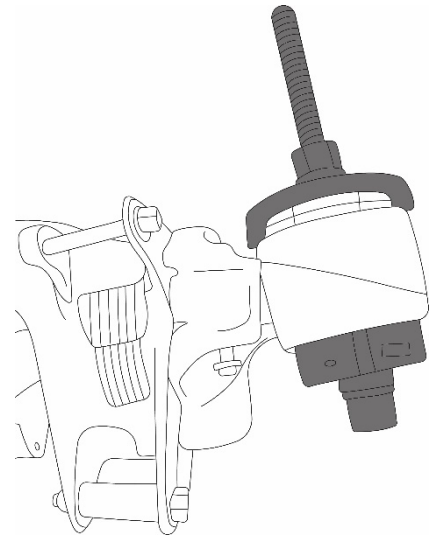
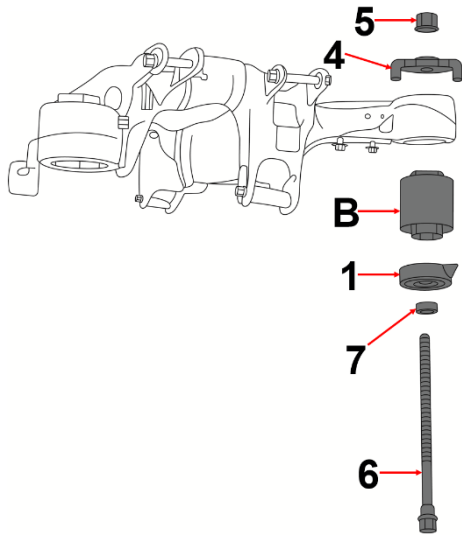

## NOTES

---



---



---



---



---



---



---



---

## Juego de herramientas para casquillos de goma en el sub-bastidor trasero para BMW E60 / E61 / E63 / E64



### ATENCIÓN

Lea atentamente el manual de instrucciones y todas las instrucciones de seguridad antes de utilizar el producto. Utilice el producto de forma correcta, con precaución y solo de acuerdo con su uso previsto. El incumplimiento de las instrucciones de seguridad puede provocar daños, lesiones y la anulación de la garantía. Guarde estas instrucciones en un lugar seguro y seco para futuras consultas. Incluya el manual de instrucciones si entrega el producto a un tercero.

### USO PREVISTO

Este juego de herramientas se utiliza para desmontar e instalar los cuatro casquillos del sub-bastidor OE 33 316 770 826 en BMW 520D, 520I, 523I, 525D, 525I (motores M54+N52), 525XI, 530D (motores N57+M57N2), 530XD, 530I (motores M54+N52), 530XI, 535D, 540I, 545I, 550I (tipo E60, E60LCI, E61, E61LCI, E63, E63LCI, E64, E64LCI).

### INDICACIONES DE SEGURIDAD

- Lea detenidamente las instrucciones antes de empezar a trabajar.
- No utilice esta herramienta para trabajos para los que no está prevista.
- Observe las instrucciones generales de seguridad para garajes.
- Mantenga su área de trabajo limpia y ordenada. Las superficies o pasillos obstruidos aumentan el riesgo de lesiones.
- A la hora de levantar el vehículo utilice los puntos de elevación indicados por el fabricante del vehículo.
- Antes de realizar cualquier trabajo bajo un vehículo, asegúrese de que está suficientemente bien sujeto mediante soportes de eje o rampas. Calce las ruedas y asegúrese de que el freno de mano esté correctamente accionado.
- Use siempre guantes y gafas de protección cuando trabaje con este juego de herramientas.
- Durante el trabajo asegúrese de estar en una posición segura y sin peligro de deslizamiento.
- Compruebe regularmente el estado de la herramienta y no la utilice si está dañada.
- Asegúrese de que el vehículo esté correctamente montado.
- No apriete en exceso el husillo ni emplee una fuerza excesiva, ya que podría dañar tanto la herramienta como la pieza del vehículo.
- La herramienta no es adecuada para llaves de impacto neumáticas. El uso de una llave de impacto neumática puede hacer que las piezas de la herramienta estallen y los fragmentos de herramienta volantes pueden causar lesiones.
- Este manual sirve para proporcionar una breve información y no sustituye en modo alguno a un manual del taller, utilice siempre la documentación de servicio específica del vehículo, que contiene indicaciones técnicas como los valores de par, las instrucciones de desmontaje/montaje, etc. que puede consultar.
- Engrase siempre las uniones roscadas antes de utilizar la herramienta.
- Mantenga a los niños y personas no autorizadas lejos del área de trabajo.
- No permita que los niños jueguen con la herramienta o su embalaje y mantenga esta herramienta fuera del alcance de los niños.

### PROTECCIÓN AMBIENTAL

Recicle las sustancias no deseadas, en lugar de tirarlas a la basura. Embalajes deben clasificarse, llevarse a un punto de recogida de residuos y desecharse de manera respetuosa con el medio ambiente. Consulte con la autoridad local de gestión de residuos sobre las posibilidades de reciclaje.



### UTILIZACIÓN

Las herramientas son adecuadas para los casquillos marcados OE 33 316 770 826.

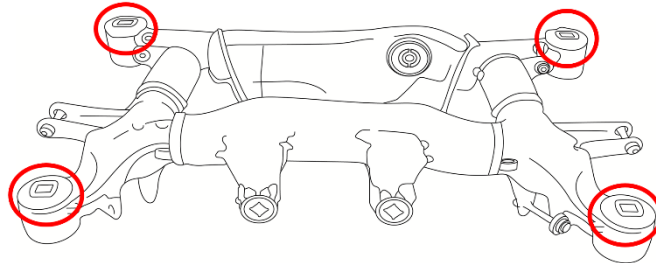

### DESMONTAJE DE LOS CASQUILLOS DELANTEROS

Apriete las piezas de cierre de la herramienta (1) antes de retirar el casquillo.  
Coloque la herramienta (1) y la herramienta (5) sobre el casquillo.  
Coloque la herramienta (3.1) y la herramienta (3.2) debajo del casquillo.  
Gire el husillo (6) en el sentido de las agujas del reloj hacia el casquillo para extraer el casquillo.

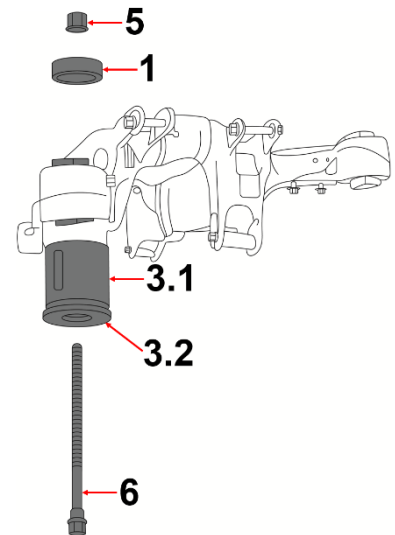

### MONTAJE DE LOS CASQUILLOS DELANTEROS

Abra las piezas de cierre de la herramienta (5) antes de la instalación. Coloque la herramienta (4) y la herramienta (5) sobre el bastidor. Gire el husillo (6) en el sentido de las agujas del reloj a través de la herramienta (1) y la herramienta (7). Gire el husillo (6) en el sentido de las agujas del reloj hasta que las piezas de cierre toquen el bastidor.

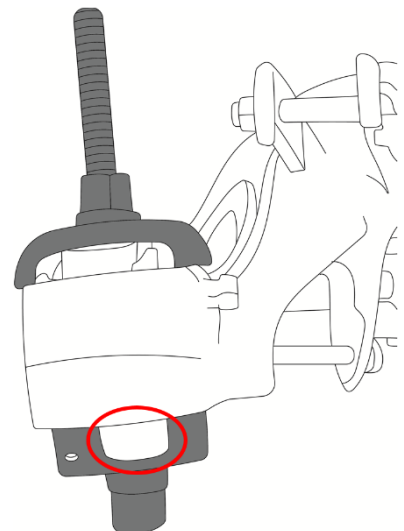
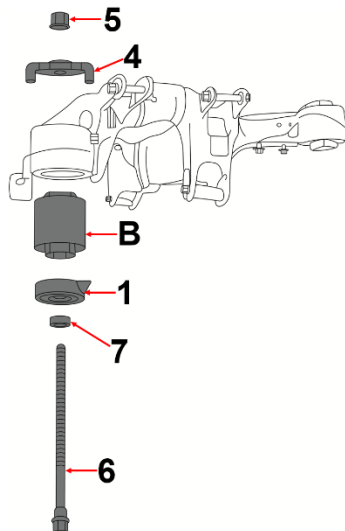

### DESMONTAJE DE LOS CASQUILLOS TRASEROS

Apriete las piezas de cierre de la herramienta (1) antes de retirar el casquillo.  
 Coloque la herramienta (1) y la herramienta (5) sobre el casquillo.  
 Coloque la herramienta (3.1) y la herramienta (3.2) debajo del casquillo.  
 Gire el husillo (6) en el sentido de las agujas del reloj hacia el casquillo para extraer el casquillo.

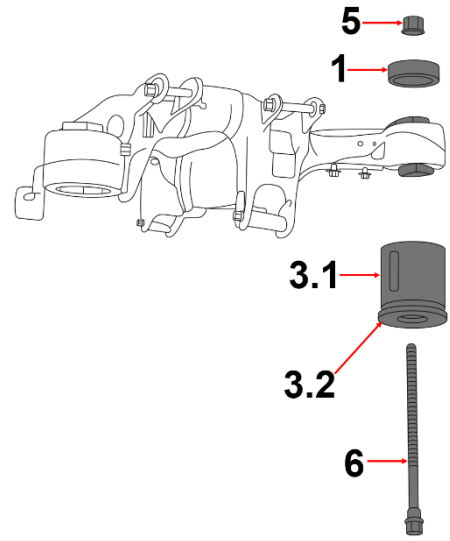

### MONTAJE DE LOS CASQUILLOS TRASEROS

Abra las piezas de cierre de la herramienta (5) antes de la instalación. Coloque la herramienta (4) y la herramienta (5) sobre el bastidor. Gire el husillo (6) en el sentido de las agujas del reloj a través de la herramienta (1) y la herramienta (7). Gire el husillo (6) en el sentido de las agujas del reloj hasta que el casquillo sobresalga aprox. 4-5 mm del bastidor.

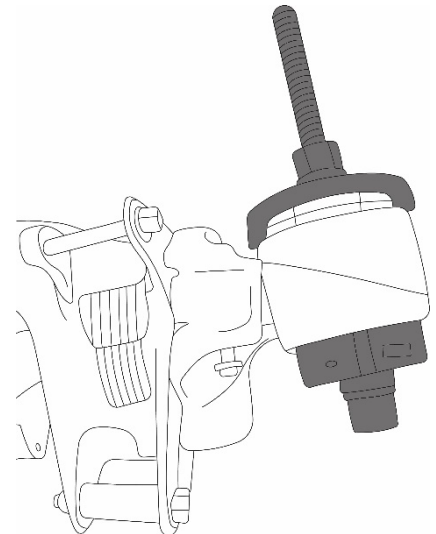
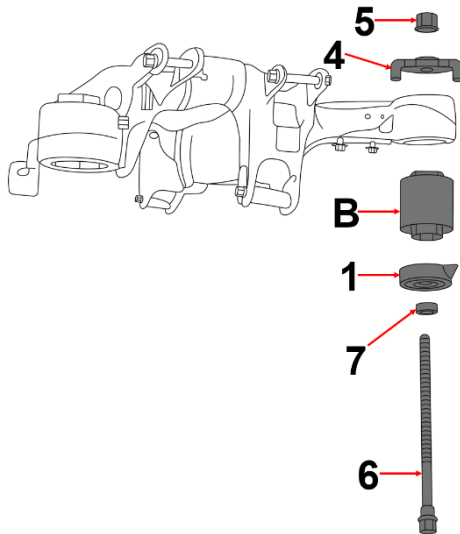

### APUNTES

---



---



---



---



---



---



---



---