

## Kurbelwellenzahnrad-Montagewerkzeug-Satz für VAG 1.2 TSI / TFSI



### WERKZEUGE

- 1 Kurbelwellenzahnrad-Montagewerkzeug, zu verwenden wie OEM T30122
- 2 Schwungrad-Blockierwerkzeug, zu verwenden wie OEM T10311, T10161
- 3 Kurbelwellendichtring-Montagewerkzeug, zu verwenden wie OEM T10417

### ACHTUNG

Lesen Sie die Bedienungsanleitung und die enthaltenen Sicherheitshinweise aufmerksam durch, bevor Sie das Produkt verwenden. Benutzen Sie das Produkt korrekt, mit Vorsicht und nur dem Verwendungszweck entsprechend. Nichtbeachtung der Sicherheitshinweise kann zu Schäden, Verletzungen und Erlöschen der Gewährleistung führen. Bewahren Sie diese Anleitungen für späteres Nachlesen an einem sicheren und trockenen Ort auf. Legen Sie die Bedienungsanleitung bei, wenn Sie das Produkt an Dritte weitergeben.

### VERWENDUNGSZWECK

Dieser Werkzeugsatz dient zur Demontage und Montage des Kurbelwellen-Zahnrades und Montage des vorderen Kurbelwellen-Dichtrings, sowie zum Halten der Kurbelwelle in Position. Die Werkzeuge sind geeignet für 1.2L TSI / TFSI Motoren (CBZA, CBZB, CBZC), verbaut in z.B. folgenden Modellen:  
Audi A1 (8X), A3 (8P)  
VW Golf VI (5K, AJ, 517), Golf PLUS (5M, 521), Polo V (6R, 6C), Jetta VI (162, 163, AV)  
VW Caddy III (2K, 2C), Beetle (5C), Touran (1T)  
Seat Altea (5P), Leon (1P), Ibiza IV (6J, 6P), Toledo IV (KG)  
Skoda Fabia II (542, 545), Octavia II (1Z), Rapid (NH1, NH3), Roomster (5J), Yeti (5L)

### SICHERHEITSHINWEISE

- Halten Sie Kinder und andere unbefugte Personen vom Arbeitsbereich fern.
- Lassen Sie Kinder nicht mit dem Werkzeug oder dessen Verpackung spielen
- Verwenden Sie das Werkzeug nicht, wenn Teile fehlen oder beschädigt sind.
- Verwenden Sie das Werkzeug nur für den vorgesehenen Zweck.
- Legen Sie beinhaltende Werkzeuge niemals auf die Fahrzeugbatterie. Gefahr von Kurzschluss.
- Vorsicht bei Arbeiten am laufenden Motor. Lose Kleidung, Werkzeuge und andere Gegenstände können von drehenden Teilen erfasst werden und schwere Verletzungen verursachen.
- Vorsicht bei Arbeiten an heißen Motoren, es besteht Verbrennungsgefahr!
- Entfernen Sie vor der Reparatur den Zündschlüssel, so verhindern Sie ein versehentliches Starten des Motors, einen dadurch entstehenden Motorschaden und Verletzungen.
- Diese Anleitung dient als Kurzinformation und ersetzt keinesfalls ein Werkstatthandbuch. Entnehmen Sie bitte technische Angaben wie Drehmomentwerte und Hinweise zur Demontage und Montage immer der fahrzeugspezifischen Serviceliteratur.

**UMWELTSCHUTZ**

Recyceln Sie unerwünschte Stoffe, anstatt sie als Abfall zu entsorgen. Verpackungen sind zu sortieren, einer Wertstoffsammelstelle zuzuführen und umweltgerecht zu entsorgen. Erkundigen Sie sich bei Ihrer örtlichen Abfallbehörde über Recyclingmaßnahmen.

**VERWENDUNG**

- 1 Spindel, Antrieb: 15 mm Sechskant
- 2 Mutter, Antrieb: 27 mm Sechskant
- 3 Mutter- / Lagereinheit
- 4 Hülse
- 5 Halbschalen mit Kragen
- A Kurbelwellenzahrad



## Crankshaft Sprocket Assembly Tool Set for VAG 1.2 TSI / TFSI



### TOOLS

- 1 Crankshaft sprocket assembly tool, to be used as OEM T30122
- 2 Flywheel locking tool, to be used as OEM T10311, T10161
- 3 Seal ring mounting tool, to be used as OEM T10417

### ATTENTION

Read the operating instructions and all safety instructions contained therein carefully before using the product. Use the product correctly, with care and only according to the intended purpose. Non-compliance of the safety instructions may lead to damage, personal injury and to termination of the warranty. Keep these instructions in a safe and dry location for future reference. Enclose the operating instructions when handing over the product to third parties.

### INTENDED USE

This tool kit is used to remove and install the crankshaft sprocket and to install the crankshaft front oil seal, and to hold the crankshaft in position. The tools are suitable for 1.2L TSI / TFSI engines (CBZA, CBZB, CBZC), installed in e.g. the following models:

Audi A1 (8X), A3 (8P)

VW Golf VI (5K, AJ, 517), Golf PLUS (5M, 521), Polo V (6R, 6C), Jetta VI (162, 163, AV)

VW Caddy III (2K, 2C), Beetle (5C), Touran (1T)

Seat Altea (5P), Leon (1P), Ibiza IV (6J, 6P), Toledo IV (KG)

Skoda Fabia II (542, 545), Octavia II (1Z), Rapid (NH1, NH3), Roomster (5J), Yeti (5L)

### SAFETY INFORMATIONS

- Keep children and other persons away from the working area.
- Do not allow children to play with this tool or its packaging.
- Do not use the tool if parts are missing or damaged.
- Use the tool for the intended purpose only.
- Never place the tool on the vehicle battery. There is a risk of a short circuit.
- Be careful when working on running engines. Loose clothing, tools and other objects can be caught by rotating parts and cause serious injury.
- Be careful when working on hot engines because of the risk of burn injuries!
- If you remove the ignition key before repairing, you can prevent the engine from being started accidentally and resulting in engine damage and personal injuries.
- This manual serves as a brief guide and does not replace a workshop manual. Always refer to the vehicle-specific service literature, particularly the technical data such as torque values and instructions for disassembly/assembly, etc..

**ENVIRONMENTAL PROTECTION**

Recycle unwanted materials instead of disposing of them as waste. Packaging should be sorted, taken to a recycling centre and disposed of in a manner which is compatible with the environment. Contact your local solid waste authority for recycling information.

**USE**

- 1 Spindle, drive: 15 mm hexagon
- 2 Nut, drive: 27 mm hexagon
- 3 Nut / Bearing unit
- 4 Sleeve
- 5 Half shells with collar
- A Crankshaft sprocket

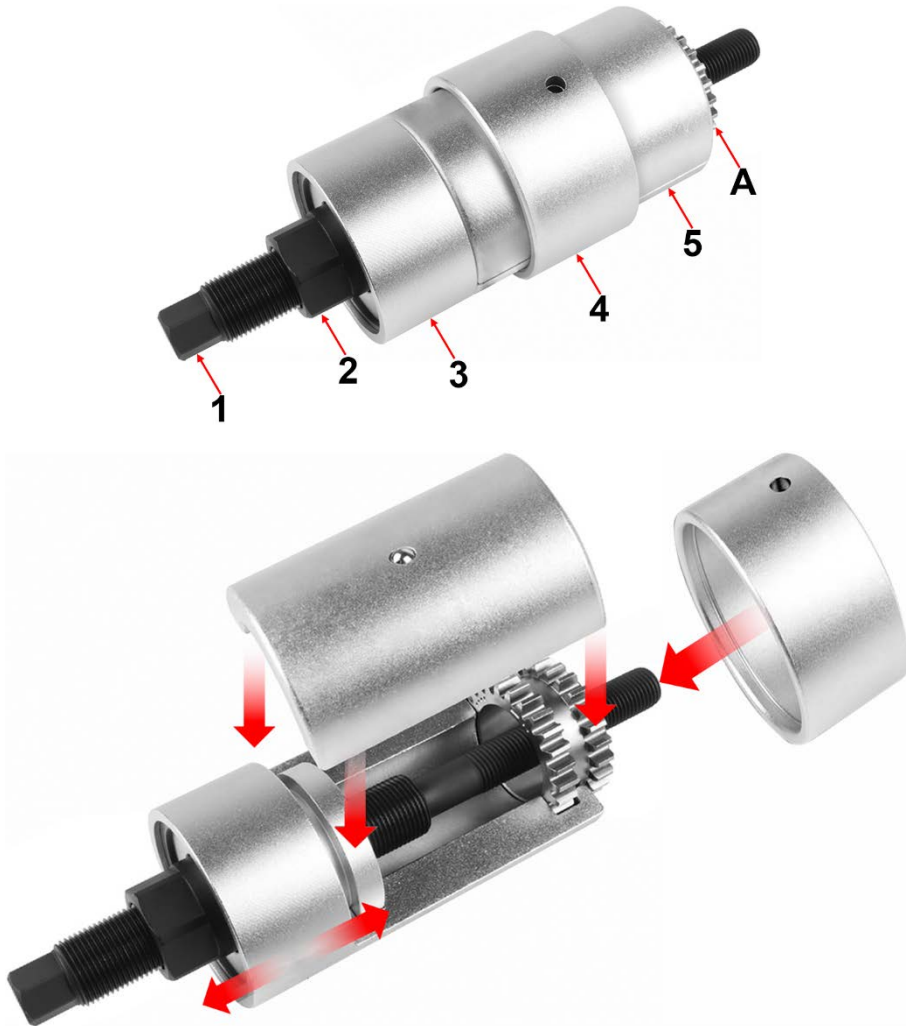

## Jeu d'outils de montage de pignon de vilebrequin pour VAG 1.2 TSI / TFSI



### OUTILS

- 1 Outil d'assemblage de pignon de vilebrequin, à utiliser comme OEM T30122
- 2 Outil de blocage du volant, à utiliser comme OEM T10311, T10161
- 3 Outil d'assemblage de joint d'huile de vilebrequin, à utiliser comme OEM T10417

### ATTENTION

Veuillez lire attentivement la notice d'utilisation et les consignes de sécurité avant d'utiliser le produit. Utilisez correctement le produit, avec prudence et uniquement en conformité avec l'utilisation prévue. Ne pas respecter les instructions et consignes de sécurité peut entraîner des blessures, des dommages matériels et l'annulation de la garantie. Conservez ce manuel en lieu sûr et sec, afin de pouvoir le consulter ultérieurement. Veuillez joindre le présent mode d'emploi au produit si vous le transmettez à des tiers.

### UTILISATION PRÉVUE

Ce kit d'outils est utilisé pour retirer et installer le pignon de vilebrequin et installer le joint d'huile avant du vilebrequin, ainsi que pour maintenir le vilebrequin en position. Les outils conviennent aux moteurs 1.2L TSI / TFSI (CBZA, CBZB, CBZC), installés par exemple dans les modèles suivants :

Audi A1 (8X), A3 (8P)

VW Golf VI (5K, AJ, 517), Golf PLUS (5M, 521), Polo V (6R, 6C), Jetta VI (162, 163, AV)

VW Caddy III (2K, 2C), Beetle (5C), Touran (1T)

Seat Altea (5P), Leon (1P), Ibiza IV (6J, 6P), Toledo IV (KG)

Skoda Fabia II (542, 545), Octavia II (1Z), Rapid (NH1, NH3), Roomster (5J), Yeti (5L)

### CONSIGNES DE SÉCURITÉ

- Maintenez à l'écart les enfants et toutes les autres personnes non autorisées de la zone de travail.
- Ne permettez jamais que des enfants jouent avec l'outil ou avec son emballage
- N'utilisez pas l'outil lorsque des pièces manquent ou sont endommagées.
- N'utilisez l'outil qu'aux fins prévues.
- Ne posez jamais les outils de ce jeu sur la batterie du véhicule. Risque de court-circuit.
- Soyez prudent lorsque vous allez exécuter des travaux sur des moteurs en fonctionnement. Les vêtements mal ajustés, outils et autres objets peuvent être happés par les composants en rotation et provoquer de graves blessures.
- Soyez prudent lorsque vous allez exécuter des travaux sur des moteurs chauds, il y a risque de brûlures !
- Retirer la clé de contact avant les réparations pour éviter un démarrage accidentel du moteur et des dommages au moteur et blessures qui en résultent.
- Ces instructions sont fournies à titre d'information brève, elles ne remplacent en aucun cas un manuel d'atelier. Veuillez utiliser les données techniques, comme les valeurs de couple, instructions de démontage/montage, etc. contenues dans les documents d'atelier de votre véhicule spécifique.

**PROTECTION DE L'ENVIRONNEMENT**

Recyclez les matières indésirables au lieu de les jeter comme déchets. Emballages doivent être triés, envoyés à un point de collecte de recyclage et éliminés dans le respect de l'environnement. Consultez votre autorité locale de gestion des déchets à propos des mesures de recyclage à appliquer.

**UTILISATION**

- 1 broche, entraînement : 15 mm hexagonal
- 2 écrous, entraînement : 27 mm hexagonal
- 3 écrou/palier
- 4 manches
- 5 demi-coquilles avec collerette
- A pignon de vilebrequin



## Juego de herramientas de montaje de engranajes del cigüeñal, para VAG 1.2 TSI / TFSI



### HERRAMIENTAS

- 1 Herramienta de ensamblaje de engranajes del cigüeñal, para usar como OEM T30122
- 2 Herramienta de bloqueo del volante, para usar como OEM T10311, T10161
- 3 Herramienta de montaje del retén de aceite del cigüeñal, para usar como OEM T10417

### ATENCIÓN

Lea atentamente el manual de instrucciones y todas las instrucciones de seguridad antes de utilizar el producto. Utilice el producto de forma correcta, con precaución y solo de acuerdo con su uso previsto. El incumplimiento de las instrucciones de seguridad puede provocar daños, lesiones y la anulación de la garantía. Guarde estas instrucciones en un lugar seguro y seco para futuras consultas. Incluya el manual de instrucciones si entrega el producto a un tercero.

### USO PREVISTO

Este juego de herramientas se utiliza para quitar e instalar la rueda dentada del cigüeñal e instalar el sello de aceite delantero del cigüeñal, así como para sujetar el cigüeñal en su posición. Las herramientas son adecuadas para motores 1.2L TSI / TFSI (CBZA, CBZB, CBZC), instalados en los siguientes modelos, por ejemplo:

Audi A1 (8X), A3 (8P)

VW Golf VI (5K, AJ, 517), Golf PLUS (5M, 521), Polo V (6R, 6C), Jetta VI (162, 163, AV)

VW Caddy III (2K, 2C), Beetle (5C), Touran (1T)

Seat Altea (5P), Leon (1P), Ibiza IV (6J, 6P), Toledo IV (KG)

Skoda Fabia II (542, 545), Octavia II (1Z), Rapid (NH1, NH3), Roomster (5J), Yeti (5L)

### INDICACIONES DE SEGURIDAD

- Mantenga a los niños y otras personas no autorizadas lejos del área de trabajo.
- No permita que los niños jueguen con la herramienta o su embalaje
- No utilice la herramienta si faltan piezas o están dañadas.
- Utilice la herramienta solo para el fin previsto.
- Nunca coloque las herramientas contenidas sobre la batería del vehículo. Peligro de cortocircuito.
- Tengan cuidado cuando trabajen en un motor en marcha. La ropa holgada, herramientas y otros objetos pueden quedar atrapados en las piezas giratorias y causar lesiones graves..
- ¡Precaución al trabajar con motores calientes, existe peligro de quemaduras!
- Retire la llave de encendido antes de la reparación, así evitará un arranque accidental del motor y los daños en el mismo y lesiones personales.
- Este manual pretende ser una información breve y en ningún caso sustituye a un manual de taller. Por favor, tome la información técnica como los valores de par de apriete, las instrucciones de desmontaje/montaje siempre de la literatura de servicio específica del vehículo.

**PROTECCIÓN AMBIENTAL**

Recicle las sustancias no deseadas, en lugar de tirarlas a la basura. Embalajes deben clasificarse, llevarse a un punto de recogida de residuos y desecharse de manera respetuosa con el medio ambiente. Consulte con la autoridad local de gestión de residuos sobre las posibilidades de reciclaje.

**UTILIZACIÓN**

- 1 husillo, accionamiento: hexágono de 15 mm
- 2 tuercas, accionamiento: hexágono de 27 mm
- 3 unidad de tuerca/cojinete
- 4 manga
- 5 medias conchas con cuello
- A engranaje del cigüeñal

